



PMG SOLUTIONS

ÉQUIPEMENTS SUR MESURE

CONCEPTEUR & FABRICANT
DE MACHINES SPÉCIALES

CONCEPTEUR ET FABRICANT DE MACHINES SUR MESURE

Depuis 1993, PMG SOLUTIONS conçoit des équipements sur mesure dans le but d'améliorer votre environnement de travail.

Nous vous accompagnons sur la définition technique, l'installation et la mise en route de nos équipements sur votre site.

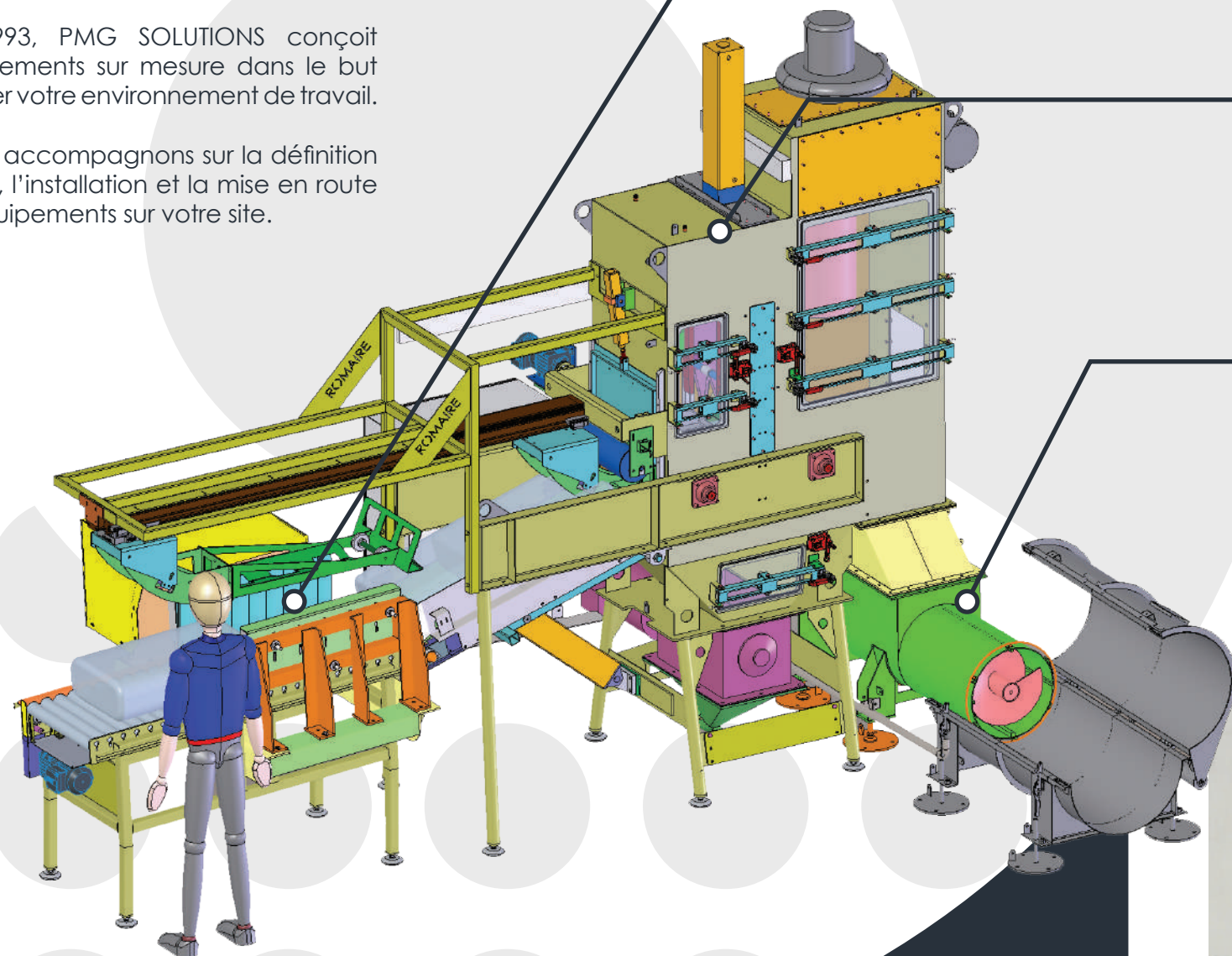

ÉMOTTEUR DE SAC AUTOMATIQUE

Notre émotteur permet de concasser un produit aggloméré contenu dans un sac pour faciliter le transfert.



DESSACHEUSE AUTOMATIQUE

Notre équipement traite le transfert du sac, son ouverture et compacte les déchets en automatique sans pollution extérieure. Le système de dépoussiérage est associé à la machine.



COMPACTEUR DE DÉCHETS

Notre compacteur collecte et réduit le volume de déchets.



NOS OBJECTIFS



Amélioration de la productivité



Ergonomie



Sécurité de l'environnement de travail

POURQUOI NOUS ?

- Conception d'un **projet complet** adapté à votre environnement (de la manipulation du contenant à la gestion du déchet)
- Conception **ATEX** certifié par un organisme de contrôle
- Conception **d'équipements individuels**
- Équipement en Acier Peint et tout type d'Inox

- Solutions en automatiques ou manuelles
- Gestion des **volumes de déchets**
- **Gestion des poussières**
- Fourniture de **pièces de rechange** (média filtrant, système de décolmatage, saches) Partenariat avec Filtration Group (Ex-Mahle)



DESSACHEUSE MANUELLE

Nous concevons et réalisons des systèmes permettant la vidange de toute type de sac contenant des produits pulvérulents en environnement confiné.

CONFIGURATIONS POSSIBLES :

- Vide sac (collectés dans une sache étanche)
- Compacteur de sac permettant de réduire le volume de déchet à traiter
- Dépoussiérage intégré sur partie haute, intégrant un système de décolmatage
- Boîte à gants
- Porte de protection étanche (Gueule fermée)
- Captation par anneaux de Pouyes
- Filtration indépendante en partie haute

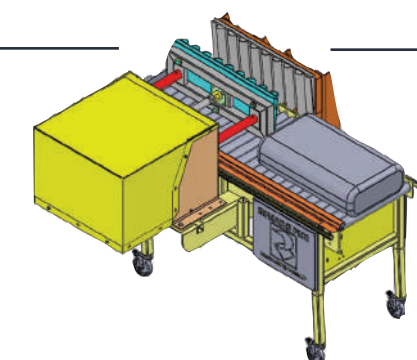

EMOTTEUR DE SAC MANUELLE

PMG SOLUTIONS conçoit et réalise des systèmes permettant de fluidiser, de casser, de fragmenter les mottes, du produit en sac qui qui se serait aggloméré lors de son stockage ou son transport.



NOS DOMAINES D'ACTIVITÉS

Chimie | Pharmaceutique | Agroalimentaire | Métallurgie | Tous types industries



EMOTTEUR DE GRVS

PMG SOLUTIONS conçoit et réalise des systèmes permettant de fluidiser, de casser, de fragmenter les mottes, du produit en vrac qui aurait été compacté lors de son stockage ou son transport. L'émetteur de GRVS permet d'obtenir une meilleure coulabilité, une fluidisation du produit par la goulotte.



POSTE VIDANGE BIG BAG

Nous concevons et réalisons des systèmes permettant de vidanger tout type de big-bag contenant des produits pulvérulents. Notre système de découpe permet l'ouverture du fond du GRVS en une seule manipulation. Avec son système d'assainissement (anneau Pouyes), notre équipement permet de protéger l'environnement de travail.



EMETTEUR

Notre solution permet l'émiettage de produits pris en masse. Nos solutions d'émiettage sont adaptées pour le concassage de produits agglomérés ou en mottes. Le système de griffe en rotation permet de rompre les mottes. Le produit fragmenté s'écoule à travers une grille fixe.



MÉLANGEUR DE FÛTS

PMG SOLUTIONS conçoit et réalise des systèmes permettant de mélanger le contenu des fûts par rotation de ces derniers. Nos solutions permettent d'alimenter le process après homogénéisation du produit, directement depuis le mélangeur (sans manipulation du fût, via position de vidange).



MANUTENTION

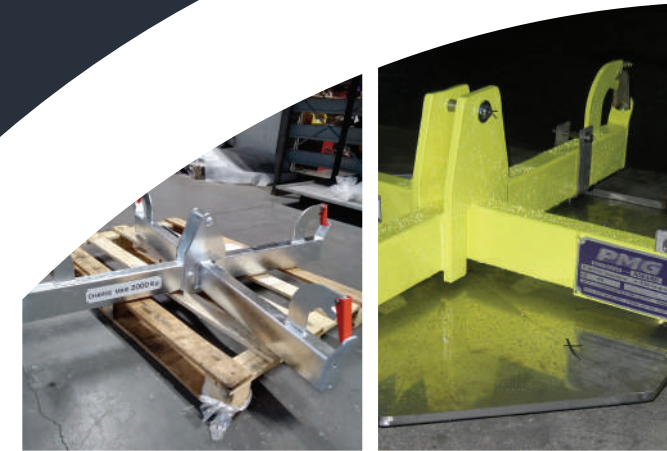

PALONNIER

PMG SOLUTIONS conçoit et réalise des palonniers en acier composé d'un axe de fixation palan (largeur passage crochet = 60mm, axe Ø20)f, 4 bras équipés de linguets de sécurité (évite la chute des GRVS). Finition : peinture EPOXY poudre jaune RAL 1016. Plaque constructeur avec marquage CE, plaque de charge MAXI. Chaque palonnier est livré avec son rapport d'épreuve et sa déclaration de conformité « CE ».



BASCULEUR DE FÛT

Notre système est constitué d'un châssis mécanosoudé supportant le berceau, ce dernier effectuant une rotation de 180°. Le cône est équipé d'un joint assurant l'étanchéité du fût. L'asservissement peut être pneumatique, hydraulique ou électrique. Un coffret de commande assure le pilotage de l'ensemble. La définition dimensionnelle du basculeur est faite en fonction de vos dimensions de fûts.



FILTRATION

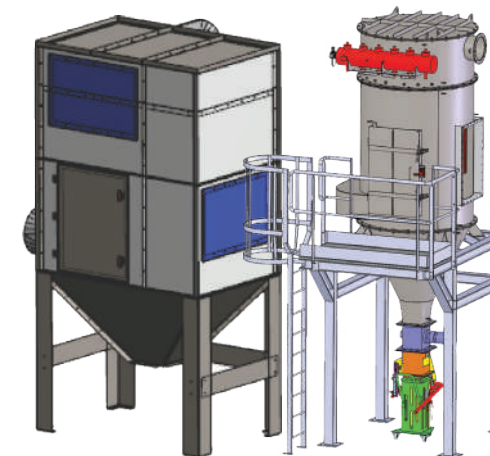

DÉPOUSSIÉREUR

Nous proposons des solutions d'aspirations centralisées industrielles. Notre dépoussiéreur s'adapte à tout environnement et concentration de poussières.



FILTRE ABSOLU

Notre solution, intégrant des filtres absolus, permet une filtration capable de retenir 99.95% de particule de diamètre > ou égale à 0.3 µm.





PMG SOLUTIONS
ÉQUIPEMENTS SUR MESURE

PMG SOLUTIONS

1032 Avenue de Joux, 69400 ARNAS
04 74 07 13 67 • contact@pmg-solutions.fr
WWW.PMG-SOLUTIONS.FR